

第9回 コミュニティファーマシーフォーラム
～ハイブリット開催～

趣 旨 書

開催日：2022年7月24日(日)

会場：秋葉原コンベンションホール（東京・秋葉原）



一般社団法人 日本コミュニティファーマシー協会

JACP

ご挨拶

本来の薬剤師の職能と薬局の機能に与えられた使命の下に社会的役割と責任を果たすため、人々の生活圏を舞台とした健全な地域社会づくりに貢献する日本コミュニティファーマシー協会ですが、9年目を迎えることができました。

第9回コミュニティファーマシーフォーラムは、今年はWebと会場のハイブリッド方式にて開催いたします。

メインテーマは「**グレート・リセット～DXで可能となる多職種連携&未来の薬局**」です。

昨年の世界経済フォーラム(通称:ダボス会議)で掲げられたテーマは、「グレート・リセット(Great Reset)」。持続可能で公平な世界経済を早急に作り上げるという意味ですが、新型コロナウイルス感染症によるパンデミックでDX(デジタル革新)の遅れが顕在化した医療界も同じだと思います。今年1月の経団連の提言には、一包化などは機械化の進んだ薬局に外部委託を容認せよなど、薬局の機能分化・連携などの革新的な変革が盛り込まれていました。薬局は調剤などの対物業務をより効率化し、

高度な対人業務に集中する新しいプラットフォームを構築しないと、薬剤師自身の未来がないのではと危惧いたします。ウエアラブル端末やパーソナル・ヘルス・レコードの活用、スマートフォンアプリを使ったオンライン・ヘルスケア・サービスの導入、オンラインを駆使した多職種連携、デジタルで接続可能なビヨンド・ファーマシー(未来の薬局)など、近未来の医療を模索してみたいと思います。

本フォーラムの運営に関しましては、本来会員の参加費をもって運営すべきところではございますが、WEB開催の機材、システム関係等の運営諸費の負担が大きく、現在のところ、協会の自助努力だけでは必要経費を賄えない状況でございます。つきましては、誠に恐縮ではございますが、会場出展、WEB出展、協賛、広告協賛といった形でのご協力を賜りたくお願いする次第でございます。本フォーラムの趣旨にご賛同の上、お力添えいただきますよう何卒よろしくお願い申し上げます。

末筆ながら、貴社の益々のご発展を心よりお祈り申し上げます。

一般社団法人 日本コミュニティファーマシー協会 代表理事 吉岡ゆうこ

◆ 開催概要 ◆

テーマ グレート・リセット
DXで可能となる多職種連携&未来の薬局

主催役員 一般社団法人 日本コミュニティファーマシー協会

代表理事 吉岡ゆうこ 有限会社ネオフィスト研究所 取締役 薬剤師
理事 アッセンハイマー慶子 セントラルアポテーケ 開設者 薬剤師
浜田康次 アポクリート株式会社 顧問 薬剤師
篠原久仁子 株式会社フローラ 代表取締役 薬剤師
大森由子 ネオプラスファーマ株式会社 代表取締役 薬剤師
服部益治 医療福祉センターさくら院長・兵庫医科大学特別招聘教授 医師
島田光明 株式会社アピラメイト代表取締役 薬剤師
山村重雄 城西国際大学薬学部 特任教授 薬剤師
末澤克己 JACP関西支部事務局長 薬剤師
城戸真由美 有限会社ネオフィスト研究所 主任研究員 薬剤師
乾 賢一 京都大学名誉教授/京都薬科大学名誉教授・客員教授 薬剤師

開催日 2022年7月24日(日)

会場 秋葉原コンベンションホール
〒101-0021 東京都千代田区外神田1-8-13 秋葉原ダイビル 2F

参加者 約500名(会場参加約100名、WEB参加約400名)

対象 薬剤師、薬学生、薬局関係者

配信 Zoom

視聴推奨環境 【PC】・OS Windows 10(Home、Pro、Enterprise、Sモードはサポート不可)
・macOS XとmacOS 10.9以降
・ブラウザ/ Windows Chrome、Fire Fox、Mac Safari 最新
【スマートフォン・タブレット】専用アプリインストール
・iPhone OS iOS 9.0 以上 ブラウザ: Safari 最新
・iPadOS 13以降
・Android OS Android OS 5 以上 ブラウザ: Chrome 最新
・ブラウザ/iOS/iPadOS: Safari5+, Chrome
Android: Webki(t デフォルト), Chrome

内容 <特別講演①>
“デジタル庁創設と社会全体のDXの推進”
吉田宏平(デジタル庁 参事官~総括・総務担当)
“社会のハズとしてのビヨンド・ファーマシー(未来の薬局)”
高橋博樹(日経BP 総合研究所 戦略企画部長)

<基調講演>
“薬局における服薬フォローDX
~IoTおくすりカレンダーの有用性~”
佐古卓人(H&H CONNECT株式会社 取締役)
“薬局で行う『脳卒中啓発・予防サービス』としての心電図測定事業
~「健康応援スポット」認証制度について~”
岡崎光洋(一般社団法人スマートヘルスケア協会<SHCA>)
“ポリファーマシーの副作用発現リスクを評価するツール
~POLSETの臨床応用と有用性”
佐藤憲一(コスモス医薬情報AI解析研究所 所長)

<会員報告>
“薬局としてDX化・機械化への取り組み”
株式会社グリーンメディック(大阪)
セントラルアポテーケ(ドイツ・ロッテンブルク)
共和メディカル株式会社(大阪)

<特別講演②>
“スマホゲームアプリ『うんコレ』を使った大腸がんの予防”
石井洋介(日本うんこ学会会長/医師)

<アドバンスドセミナー>

◆ 日本コミュニティファーマシー協会 (JACP) とは ◆

【 JACP の活動 】

- ① 地域住民にとっての拠り所となる「いきつけ薬局」としてのコミュニティファーマシーの創造と啓発活動を多角的に実施。
- ② Think globally Act locallyにて、欧米の薬局や医療制度にも注目し、グローバルな視点で日本の薬局を俯瞰。
- ③ 医薬分業の発祥の地ドイツを範にし、日独融合型薬局づくりを支援。
- ④ 健全経営を目的とした店舗づくり・販売促進。情報発信等に関する支援活動およびコンサルティング。
- ⑤ 薬局、薬剤師向けセミナーを定期的を実施。

＜ 会員属性 ＞

JACPは、賛助会員27社(ドラッグストアや大手チェーン薬局を含む)、薬局会員49社、正会員(個人会員)145名、学生会員3名のネットワークを有し、会員の95%が薬剤師であり、全国に広がっています。

■ 会員の男女比の分布

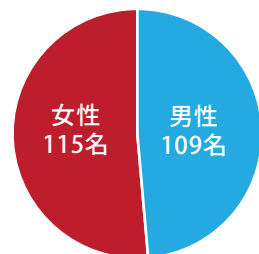

■ 会員種類の分布

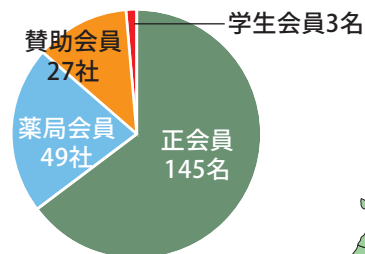

■ 会員の所在地

JACP会員は7県を除く40都道府県に所在していて、ほぼ全国をカバーしている

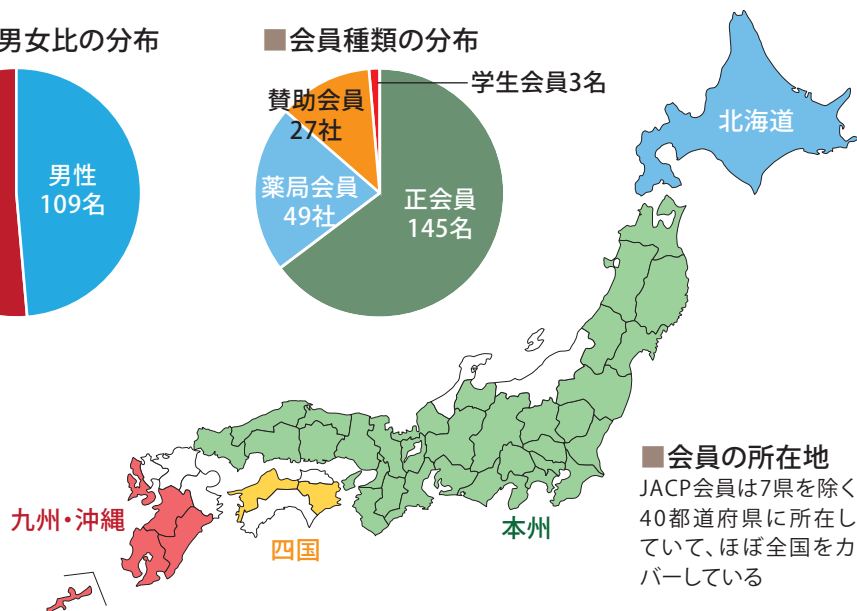

＜ 海外の薬剤師との連携 ＞

ドイツ薬学視察旅行(これまでに全8回実施)、カナダやドイツなど欧米の薬剤師を招いての講演会の実施、FIP(国際薬剤師・薬学連合)に参加など、グローバルな視点で日本の薬局のことを考えています。ドイツ在住のアッセンハイマー慶子氏は日本の薬科大学での講演も多数行っています。



ドイツの薬局での視察風景



カナダ・Ross Tsuyuki氏の講演



独・アッセンハイマー慶子氏の講演

＜ 会報誌 ApoBitte! 等の配布 ＞

会員向け会報誌『ApoBitte!』(フォーラムの報告号)を年1回発行。また年4~5回配布している『ApoBitte!かわら版』、これらは定期的に会員へ送り届けていて、**企業のチラシやパンフレットなど同梱が可能です。**



＜ メールマガジン ＞

薬学専門家による連載コンテンツ7編、月2回配信。その他薬局に必要な最新情報を月10回ほどメール配信しています。こちら**も企業のセミナーや商品の案内など、配信可能です。**

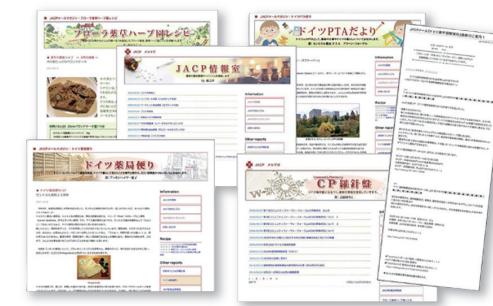

<研究会・セミナーの実施>

「患者のための薬局ビジョン」で掲げられているかかりつけ薬剤師・薬局機能、健康サポート機能、高度薬学管理機能習得のための知識、技術、態度、コンピテンシー涵養のための研究会を実施しています。



OTC医薬品トリアージ研修の様子



簡易懸濁法研修の様子



AED体験研修の様子

<薬局、薬剤師向け商品紹介>

●サンプリング

エリア・性別・年齢・診療科目・疾患といった属性に即したターゲットに、薬剤師から直接配布を目的として商品を紹介していきます。薬局にとっては商品情報、顧客へのサービスとなり、**メーカーとしては必要なターゲット層に無駄なく、提供することが可能です。**



<薬局、薬剤師対象の情報収集>

●モニター募集、アンケート

薬剤師、薬局勤務者、薬科大学生などから直接意見を収集可能。薬局にとっては情報収集、意見発進の機会となり、**メーカーとしては必要なターゲット層から精度の高いフィードバックが期待できます。**

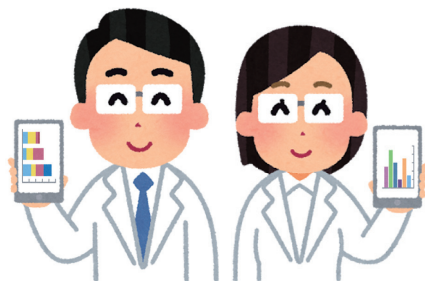

【JACPの活動～コロナ禍対応】

2020年からはコロナ禍をふまえ、本フォーラムも含め各種セミナーをWEB展開としてきました。それにより、リアル会場に足を運べなかった方も参加可能となり、会員以外の薬剤師、薬局関係者の参加も増えています。

薬局はコロナ禍でも一定の来局が想定できる希少なタッチポイントであり、通院時のみならず未病時からの予防、健康志向が高まる中、これまで以上に薬局、薬剤師の役割が認識され、広く社会貢献できるものと考えます。薬局、薬剤師にとっては商品サービスの情報を得られ、メーカーにとってはターゲットに寄り添った提供ができる立場の薬剤師、薬局とつながり、生の声を得られます。ぜひ御社商材、サービスの訴求先としてご検討ください。

<JACP主催WEBセミナー・CP研究会>

年8回開催(参加者平均80名)。

セミナーには、企業のコーナーもあり、商品の紹介も可能です。

<JACP会員主催セミナーの紹介・募集>

地域住民向け講座の紹介、パッケージ提供および出張講座請負など。



WEB配信によるセミナーの画像

<JACP主催・オンデマンド配信>

研究会終了後、オンデマンド配信。



◆ 会場出展 ◆

- ◆ **展示場所** 小間タイプ 秋葉原コンベンションホール
- ◆ **展示日程** 設営 2022年7月24日(日) 9:00~11:30
展示 2022年7月24日(日) 11:30~18:00
- ◆ **出展資格** 本会の趣旨をご理解いただける薬局関連の製品や書籍、システム、サービス等を販売する企業および団体

◆ 出展料

出展料(消費税込)	仕様
110,000円/小間	テーブル(白布イス2脚付き) 横幅1800mm×奥行600mm×高さ700mm バックボード(社名板付き) 横幅800mm×高さ1800mm
フォーラムへの参加費(会場・WEB)を2名様まで無料とします	

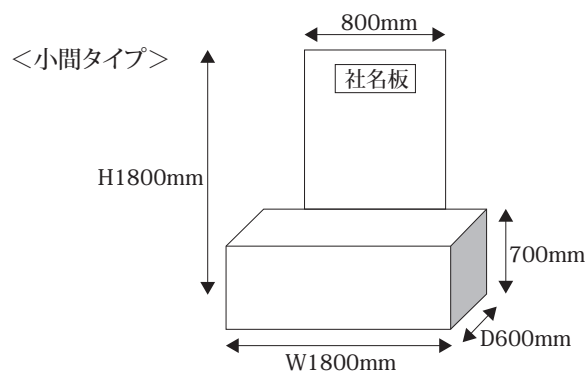

- ◆ **募集小間数** 10小間
- ◆ **小間の割当** 小間位置は出展物の種類や小間数を考慮し、主催者が決定します。出展者はこの割当てに対する意義申し立てはできませんのでご了承ください。
- ◆ **申込方法** 7Pの「会場出展お申し込みアドレス」からお申し込みください。
※出展内容が本協会の趣旨にそぐわないと主催者が判断した場合は、出展をお断りすることがあります。
- ◆ **補償** 出展社およびその委託業者が、他社の小間・展示物、主催者の設備および人身に損害を与えた場合は、その補償は出展社が責任を負うものとします。展示会場および出展申込状況の理由による展示規模や仕様の変更、またはフォーラムの開催延期・中止における出展社への影響や発生する費用は、出展社の責任において対処くださいますようお願いいたします。

＜JACPのサイトでの展開＞
TOPページのスライド画像にてフォーラムの告知
クリックするとフォーラム開催記事ページを表示



ロゴ、社名をクリックすると
貴社のHPを表示

TOPページ上部に
出展企業様のロゴ、社名を表示

＜講演資料へ掲載＞
フォーラムの資料冊子に
貴社をご紹介



＜会報誌ApoBittle!掲載＞
フォーラム開催報告ページに
展示画像を掲載



◆ WEB 出展 ◆

◆ 出展料

WEB出展料(消費税込)
55,000円
フォーラムへの参加費(会場・WEB)を2名様まで無料とします

◆ 募集枠数

20社

◆ 概要

JACPのサイト～TOPページに掲載
TOPページにロゴと貴社サイトへのリンク

フォーラム開催時 CM/動画
フォーラム開催中にCM(60秒まで)挿入

講演資料冊子に掲載

会報誌 ApoBitte! に掲載
会報誌にてご紹介
※別途、有料広告スペースもございます。

◆ 申込方法

7Pの「WEB出展お申し込みアドレス」からお申し込みください。

＜JACPのサイトでの展開＞
TOPページのスライド画像にてフォーラムの告知
クリックするとフォーラム開催記事ページを表示



ロゴ、社名をクリックすると
貴社のHPを表示

TOPページ上部に
出展企業様のロゴ、社名を表示

＜講演資料へ掲載＞
フォーラムの資料冊子に
貴社をご紹介



＜会報誌ApoBitte!掲載＞
フォーラム開催報告ページに
貴社をご紹介



◆ 出展募集の概要 ◆

◆ 出展資格

本会の趣旨をご理解いただける薬局関連の製品や書籍、システム、サービス等を販売する企業および団体。

◆ 申し込み締め切り

2022年5月13日(金)

※予定数に達した場合は、締め切り日前でも申し込み受付を終了することがございます。

◆ 出展料のお支払い

出展申し込み完了後、事務局より請求書をお送りいたしますので2022年6月30日(木)までにご入金ください。

※予定数に達した場合は、締め切り日前でも申し込み受付を終了することがございます。

◆ 出展の取消

申し込み完了後、出展を取り消された場合、下記キャンセル料をお支払いいただきます。

2022年6月30日(木)まで 出展料の50%

2022年7月1日(金)以降 出展料の100%

出展のお申し込みはこちら

会場出展のお申し込み

<https://www.secure-cloud.jp/sf/business/1648218581RWeyvtEc>

WEB出展のお申し込み

<https://www.secure-cloud.jp/sf/business/1620608955ihNvFxyC>

◆ 掲載基準

出展掲載の可否の決定権は、JACPが有しています。

掲載を承認もしくは拒否した広告について、JACPはその理由を説明する義務を負いません。

申し込み、掲載された広告の責任はすべて広告主が負うものとします。

◆ 補 償

出展社の出展・掲載内容、動画について、主催者および参加視聴者に損害を与えた場合、著作権に触れる問題が発生した場合、その補償は出展社が責任を負うものとします。

フォーラムの開催延期・中止における出展社への影響や発生する費用は、出展社の責任において対処くださいますようお願いいたします。

◆ 広告表現の制限

以下の表現を含んだ広告の掲載はお断りします。

なお、これ以外にもユーザーからのクレームが懸念される場合は掲載をお断りすることや、広告表現の修正をお願いする場合がございます。

ユーザーに不快感を抱かせる広告表現

- ・ 1秒間に3回以上の高速点滅、アニメーションの単純ループ
- ・ コントラストの強い画面の反転表示
- ・ アラートマーク、機能しない検索窓などのギミック表現
- ・ 誇大表現のおそれがある広告表現
- ・ 法律で禁止されている行為を連想させる広告表現

※ユーザーのアクセス環境や機種、OSのバージョンなどにより配信されない場合やうまく表示がされない場合がございます。これが原因で広告主様に損害が生じた場合、弊社は一切責任を負わないものとします。

予めご了承ください。

※お問い合わせは、forum@ja-cp.orgまでお寄せください。

◆ 基本注意事項 ◆

◆ 掲載禁止商品・サービス(以下の内容の広告掲載はお断りしております)

- *違法な広告の排除・法令に違反または違反するおそれのある広告・違法な表示、手段による広告・違法な商品やサービスの広告・詐欺による広告・各種業法に規定された広告表示義務を果たしていない広告・芸能人や SNS にアップロードされた画像等の無許諾の写真・素材を利用した広告
- *人権侵害を助長する広告の排除・他人の名誉を毀損する広告・人権侵害の恐れのある広告・ヘイトスピーチ等の差別を助長する表現を含む広告・個人情報、個人を特定できる情報、個人を攻撃する広告
- *反社会的な広告の排除・暴力団、テロ組織など反社会組織を支援、正当化する表現を含む広告・露骨な暴力、暴力的または残虐な表現を含む広告・過度な露出や性的興味関心を引かせる広告・公序良俗に反する広告・自殺、自傷行為、摂食障害を助長するまたは正当化する表現を含む広告・閲覧者またはその他の第三者に不快感を与える広告・違法な薬物、銃器、その他危険物などの規制対象品の広告・消費者等を騙したり、欺こうとしたり、脅したりする広告
- *その他以下のような広告の排除・チェーンメール等の第三者への情報の拡散を求める広告・スパムメール、マルウェア、ウイルスその他の有害なコンピューター・プログラムを含む恐れのある広告およびランディングページの広告・リンク先のランディングページに提供元情報の記載されていない広告・広告主体者が明確でない広告
- *ネット上で申し込みが可能な、通販・通教については、協賛社のサイトを拝見させていただいたうえで、判断いたします
- *以上の他、ユーザー保護の観点等の理由により、JACPが不適切と判断する商品、サービスの告知は掲載できません。また、掲載基準は変更されることがあります

◆ 個人情報の取扱(協賛お申し込み後、別途、個人情報保護の契約をいたします)

- *フォーラム参加者に対する各種アプローチに関すること
JACPは、以下の場合を除きご本人の承諾なく個人情報を第三者、協賛企業様につきましても開示することはありません。また協賛企業様の情報につきましても、第三者、参加者へ開示することはありません。
- ・法令に基づき開示
- ・提供を求められた場合
- ・人の生命、身体または財産の保護のために必要な場合であって、ご本人の同意を得ることが困難であるとき公衆衛生の向上又は児童の健全な育成の推進のために特に必要がある場合であって、本人の同意を得ることが困難である場合
- ・国または地方公共団体等が公的な事務を実施するうえで、協力する必要がある場合であって、ご本人の同意を得ることにより当該事務の遂行に支障を及ぼすおそれがある場合
- *ご記入いただいた個人情報は、以下の目的に利用します
～フォーラムにお申し込み、ご参加の場合～
- ・代金の請求・回収・支払い等の事務処理
- ・フォーラム、セミナーその他イベントに関するご案内(会場受付への記入、名刺の受け渡しを含む)
- ・参加登録された情報に関する確認、連絡、問い合わせ、回答(メール・お電話・郵送・FAX・訪問等による)

※個人情報のお問い合わせは、forum@ja-cp.orgまでお寄せください。

◆ 協賛募集の概要 ◆

◆ 名 称

第9回コミュニティファーマシーフォーラム(ハイブリット開催)

◆ 協賛の目的

JACPのコンセプト、活動に賛同しご支援、フォーラムにも参加

◆ 開 催 日

2022年 7月24日(日)

◆ 人 数

約500名 ※人数は確定数ではありません。変動する場合があります。

◆ 協賛金額

協賛金額(消費税込)
1口 / 55,000円(2口以上)
協賛いただいた企業の社員の方は何名様でもフォーラムへの参加費を無料とします

◆ 申込み締切

2022年 5月13日(金)

◆ お支払方法

協賛のお申込み完了後、事務局より請求書をお送りいたしますので
2022年6月30日(木)までにご入金ください。

◆ 特 典

- ・ 御社所属の社員の方へのWEB閲覧は無料(人数無制限)
- ・ 講演資料への協賛企業として掲載

協賛のお申し込みはこちら

<https://www.secure-cloud.jp/sf/business/1648219656gMrNXWdG>

＜JACPのサイトでの展開＞

TOPページのスライド画像にてフォーラムの告知
クリックするとフォーラム開催記事ページを表示



ロゴ、社名をクリックすると
貴社のHPを表示

TOPページ上部に
出展企業様のロゴ、社名を表示

＜講演資料へ掲載＞

フォーラムの資料冊子に
貴社をご紹介



※お問い合わせ先は、forum@ja-cp.orgまでお寄せください。

◆ 会報誌「ApoBitte!」 広告・掲載募集要項 ◆

誌名	一般社団法人 日本コミュニティファーマシー協会 会報誌「ApoBitte!(アポビッテ)」9号
主な内容	第9回コミュニティファーマシーフォーラム講演録
発行	2022年10月1日(予定) 年1回発行
体裁	A4、16ページ(表紙含む)
部数	1,000部
諸費用	作成費660,000円(税込) 広告料434,500円(税込)
広告依頼社数	約4社
定価	550円(税込)
発行元	一般社団法人 日本コミュニティファーマシー協会
申込み方法	11Pの申込み用紙を事務局宛にFAX送信。
申込み締切	2022年6月30日(木)
お支払方法	広告掲載後、事務局より請求書をお送りいたしますので 指定の銀行口座にご入金ください。

広告掲載料金

掲載面	スペース	サイズ(mm)	掲載料金(税込)
表4 (裏表紙)	A4、1ページ、カラー	枠付き：縦270×横180 ブリード：縦297×横200	198,000円
表2	A4、1ページ、カラー	枠付き：縦270×横180 ブリード：縦297×横200	181,500円
表3	A4、1ページ、カラー	枠付き：縦270×横180 ブリード：縦297×横200	165,000円
普通面	A4、1ページ、カラー	枠付き：縦270×横175 ブリード：縦297×横200	143,000円
普通面 の下	A4の1/3ページ、カラー	(普通面の下) 枠付き：縦90×横175	55,000円

※ブリードサイズは上記サイズの天地左右に各3mmの裁ち落とし分が必要です。

※上記金額にデザイン等の制作費は含まれておりません。

※上記金額に消費税は含まれておりません。

※申込書および問い合わせ先は、forum@ja-cp.orgまでお寄せください。

◆ 会報誌「ApoBittle!」 広告・掲載申込書 ◆

第9回コミュニティファーマシーフォーラム運営係 行
申し込み締め切り：2022年6月30日(木)

申し込む項目に○	掲載面	スペース	掲載料金 (税込)
()	表4 (裏表紙)	A4、1 ページ、カラー	198,000 円
()	表2	A4、1 ページ、カラー	181,500 円
()	表3	A4、1 ページ、カラー	165,000 円
()	普通面	A4、1 ページ、カラー	143,000 円
()	普通面の下	A4 の 1/3 ページ、カラー	55,000 円

貴社名			
部署名			
ご担当者様			
ご連絡先	〒		
	TEL		FAX
e-mail			

入金先口座：三菱UFJ銀行 目黒支店 普通 0309764
口座名義：一般社団法人日本コミュニティファーマシー協会
※広告掲載後、ご請求書を送付、上記銀行口座へご入金ください。

<問い合わせ先>

一般社団法人日本コミュニティファーマシー協会
第9回 コミュニティファーマシーフォーラム運営係
〒153-0063 東京都目黒区目黒1-6-23
TEL 03-6303-9181 FAX 03-5759-1724
mail: forum@ja-cp.org

FAX送信先 03-5759-1724

◆ アドバンスドセミナー共催募集の概要と申込書 ◆

◆ 名 称

アドバンスドセミナー(30分)

◆ 開催日時

2022年 7月24日(日) 午後12時半～6時

◆ 開催場所

秋葉原コンベンションホール&オンラインのハイブリット開催

◆ 人 数

約500名

※人数は確定数ではありません。変動する場合があります。

◆ 共催金額

1口/110,000円(消費税込)

※共催費に含まれる主な項目(オンライン回線費用)等。

※共催費に含まれない主な項目(講師謝礼)等。

◆ 申込み締切

2022年 5月13日(金)

◆ お支払方法

協賛のお申込み完了後、事務局より請求書をお送りいたしますので
2022年6月30日(木)までにご入金ください。

◆ 特 典

- ・御社所属の社員2人までフォーラム参加料は無料
- ・講演資料へ共催企業として掲載
- ・当協会HPの「協賛企業一覧ページ」に掲載

貴社名		
部署名		
ご担当者様		
ご連絡先	〒	
	TEL	FAX
e-mail		

入金先口座：三菱UFJ銀行 目黒支店 普通 0309764

口座名義：一般社団法人日本コミュニティファーマシー協会

※2022年6月30日(木)までに上記銀行口座へご入金ください。

問い合わせ先

一般社団法人 日本コミュニティファーマシー協会
第9回 コミュニティファーマシーフォーラム運営係
〒153-0063 東京都目黒区目黒1-6-23
TEL:03-6303-9181 FAX:03-5759-1724
mail: forum@ja-cp.org

◆ 各種問合せ ◆

各種募集(会場出展・WEB出展・協賛・広告)に関する問合せ先
運営担当事務局

〒141-0022 東京都品川区東五反田 1-13-12 いちご五反田ビル 10F 1001

有限会社アートスタジオノイズ

担当：川原みちる

TEL：070-5577-8585

E-mail：forum@ja-cp.org